

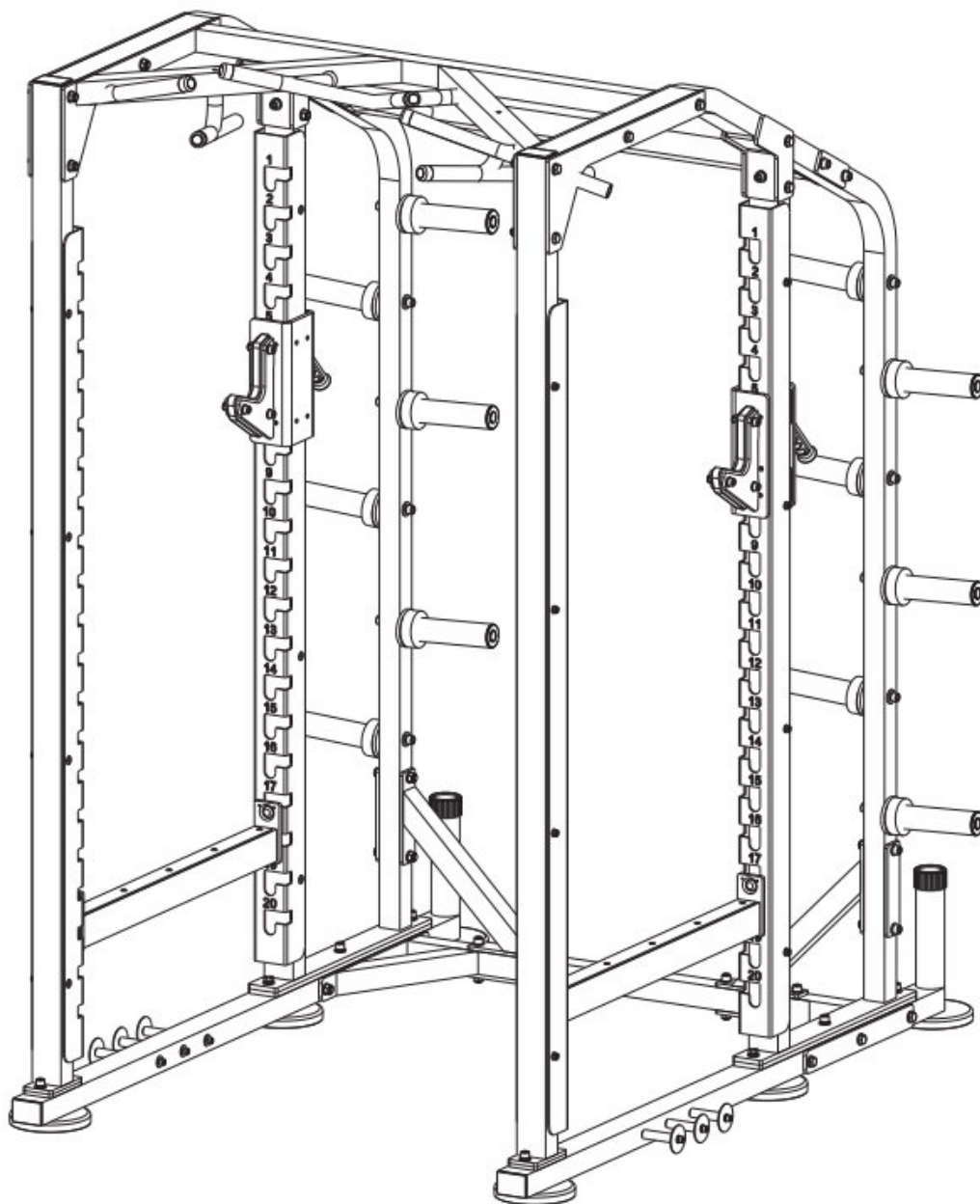

## ПАСПОРТ ТРЕНАЖЕРА



Профессиональный тренажер  
«Силовая рама Vertex BFC112-P»

Серия тренажеров Vertex VFC – это высококачественные тренажеры от американского производителя спортивного оборудования. Силовое оборудование бренда имеет неповторимый дизайн и запатентованную конструкцию. Тренажеры Vertex одобрены IFFB (Международная ассоциация бодибилдинга, Испания) и CBBA (Китайская ассоциация бодибилдинга, КНР).

## Спецификация

**Основное назначение тренажера:** Рама используется для выполнения различных упражнений со штангой.

**Выполняемое упражнение:** приседания со штангой, выпады со штангой на плечах, взятие штанги на бицепс, совместно с регулируемой или простой скамейкой раму можно использовать для жимов под различными углами.

**Рабочая нагрузка:** штанга установленного веса.

**Максимальная нагрузка:** 900 кг.

**Тип тренажера:** силовая рама.

**Использование:** профессиональное (фитнес клубы, спортивные залы, спортивные школы и т.д.).

**Вес тренажера:** 256,5 кг.

**Вес в упаковке:** 277,5 кг.

**Размер тренажера в собранном виде (ДхШхВ):** 184x163,3x231 см.

**Размер в коробке (ДхШхВ):** 210x75x29 см, 228x80x30 см.

**Происхождение бренда:** США.

**Производитель:** Китай.

**Гарантия:** 12 месяцев.

## Характерные особенности

- Рама тренажера изготовлена из овального профиля размером не менее 150\*50 мм толщиной не менее 3 мм.
- Профиль остальных частей тренажера - овальный не менее 100\*50 мм толщиной не менее 3 мм.
- Рама окрашена методом электростатического напыления. Два слоя порошкового покрытия надежно защищают раму от сколов и царапин.
- Полиуретановые напольные ножки с вертикальной регулировкой.
- Рукоятки покрыты влагозащищенным вспененным полиуретаном и снабжены алюминиевыми наконечниками.
- 20 пронумерованных позиций держателей штанги и страховочных упоров.
- 12 хромированных держателей для дисков;
- 6 креплений для эспандеров и фитнес резинок;
- Турник с разнообразными хватами;
- Усиленные стальные направляющие для j-крюков и страховочных упоров;
- Заявленный производителем срок службы отдельных элементов - рама и сварные конструкции: 10 лет, покрытие рукояток и вспомогательных элементов: 3 года.

## **Инструкции по безопасности**

Перед началом любой фитнес-программы вы должны пройти полное медицинское обследование у своего врача. При использовании тренажера всегда следует соблюдать основные меры предосторожности, включая следующие:

- Прочитайте инструкцию перед использованием оборудования. Эта инструкция написаны для обеспечения вашей безопасности и во избежание повреждения оборудования.
- Не позволяйте детям находится на или около оборудования без присмотра профессиональных тренеров.
- Используйте оборудование только по назначению, как описано в этом руководстве.
- Не используйте дополнительные аксессуары, которые не рекомендуются производителем: такие аксессуары могут повлечь травмы.
- Носите подходящую тренировочную одежду и обувь.
- Никогда не работайте с тренажером, если он упал или поврежден.
- Никогда не роняйте и не вставляйте что-либо в какие-либо отверстия в тренажере.
- Следите за тем, чтобы руки, ноги, длинные волосы и одежда были вдали от движущихся частей тренажера во время тренировки.
- Не пытайтесь поднять вес, больше того, который вы сможете безопасно контролировать.
- Не используйте тренажер на улице.

## Обслуживание тренажера

### Узловые соединения:

- Проверьте все детали на наличие видимых признаков износа или повреждений.

### Наклейки:

- Ознакомьтесь с любыми предупреждениями о безопасности или другой пользовательской информацией, размещенной на каждой наклейке.

### Гайки и болты:

- Осмотрите все гайки и болты на предмет ослабления и при необходимости затяните.
- После затяжки гаек, перезатяните все остальные крепежные элементы, чтобы убедиться, что все детали расположены и натянуты правильно

### Противоскользящие поверхности:

- Эти поверхности предназначены для обеспечения надежной опоры. Поэтому, если они кажутся Вам изношенными и скользкими, то замените их.

### Направляющие сидений, направляющие стеков, направляющие регулировок:

- Перед смазкой протрите пыль и грязь на направляющих сухой тряпкой.
- Смажьте направляющие аэрозольной смазкой на основе силикона или тефлона.

### Подшипники:

- Согласно Руководству пользователя, аккуратно вытащите подшипник из его корпуса и поместите палец, заполненный легкой смазкой (литиевая, смазка типа «Super Lube» и др), внутрь подшипника. С помощью пальца вдавите смазку в шарикоподшипники и их направляющие, повторяйте, пока направляющие шарикоподшипников не заполнятся смазкой. Поставьте подшипник на место и вытрите излишки смазки.

## График обслуживания

Регламентные работы	Регулярность
Проверить: узловые соединения	ежедневно
Проверить: Штыри для хранения дисков и аксессуаров, ручки	еженедельно
Проверить: все наклейки	еженедельно
Проверить: Все гайки и болты. Подтянуть, если необходимо	еженедельно
Проверить: Противоскользящие поверхности	еженедельно
Смазать: Направляющие сидений и спинок, направляющие всех регулировок, линейные подшипники	ежемесячно
Почистить и отполировать: Все глянцевые поверхности	каждые полгода
Пересобрать и смазать: подшипники	каждые полгода
Заменить: соединительные детали	каждый год

## Транспортировка и эксплуатация

- Транспортировка только в заводской упаковке.
- Заводская упаковка не должна быть нарушена.
- При транспортировке должен быть надежно защищен от дождя и влаги, атмосферных осадков.

## Хранение

Рекомендуется хранить и использовать только в сухих отапливаемых помещениях со следующими значениями:

1. Температура: от 0 до +40° С.
2. Влажность: 50-75%.

## Гарантийные обязательства

Производитель гарантирует сохранение функциональных характеристик изделия при соблюдении правил эксплуатации и хранения.

## Свидетельство о приемке

Код изделия: **Силовая рама Vertex BFC112-P.**

Тренажер соответствует техническим требованиям документации и признан годным для эксплуатации.

**Гарантийный срок:** 12 месяцев со дня продажи при условии соблюдения требований, изложенных в настоящем руководстве.

Отгрузку произвел \_\_\_\_\_ /Соловьев А.Е./ Дата \_\_\_\_\_  
(подпись)



Приемку произвел \_\_\_\_\_ / \_\_\_\_\_ / Дата \_\_\_\_\_

ООО «ВЛТОРГ»

690014, г. Владивосток, ул. Достоевского 4А, офис 104

Е-mail: [shop@fitvl.ru](mailto:shop@fitvl.ru)

Тел.: 8-800-775-57-83, 8-423-268-06-81, 8-423-241-12-56