

# GYMMASTER

## Инструкция по сборке Приседания Gymmaster НК016

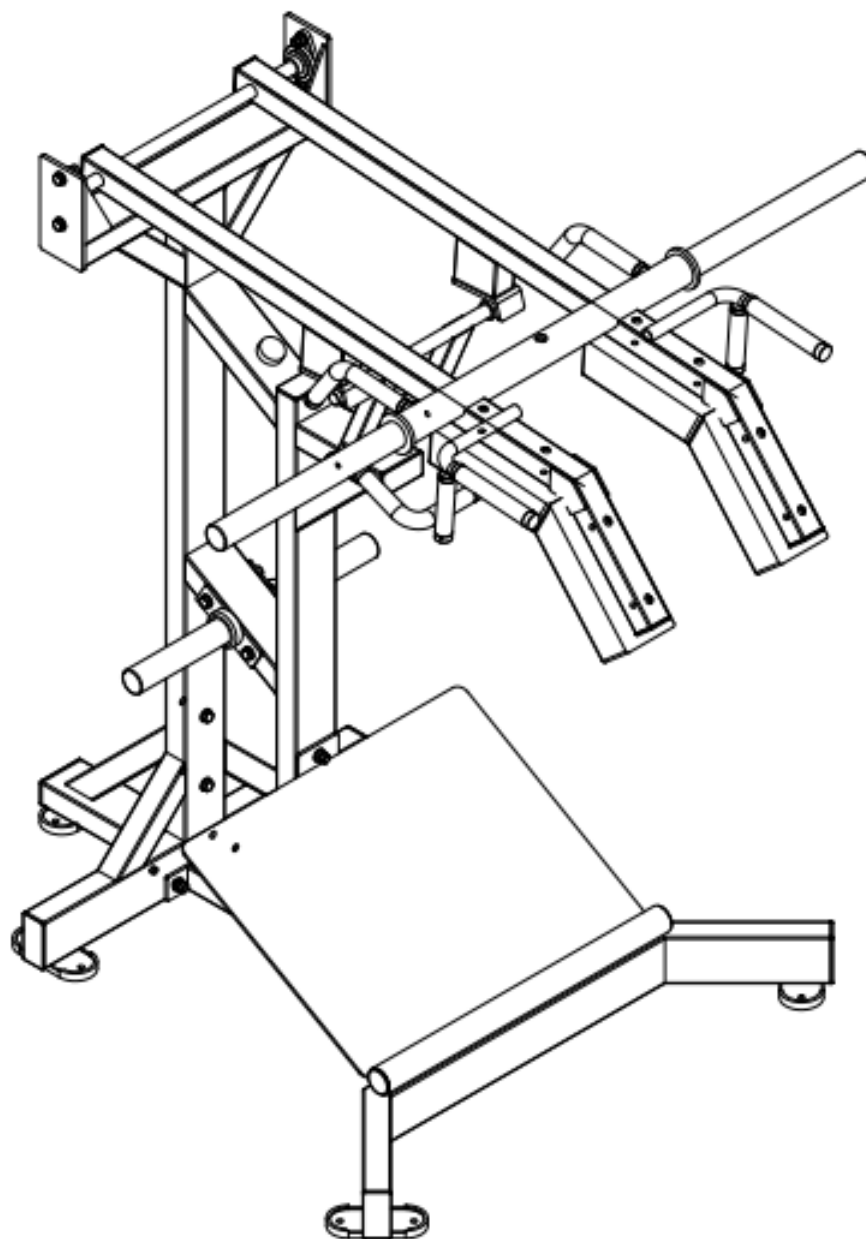

## ИНСТРУКЦИЯ ПО СБОРКЕ:

### Шаг 1:

1. Закрепите заднюю опору рамы (2) на вертикальной стойке рамы (1) с помощью: Стопорная гайка M12 (27), плоская шайба Ф12 (28) и болт M12\*80 (29).
2. Закрепите раму платформы для ног (3) на вертикальной стойке рамы (1) с помощью: Стопорная гайка M12 (27), плоская шайба Ф12 (28) и болта M12\*75 (31).
3. Далее прикрепите раму платформы для ног (3) к нижней части вертикальной стойки (1) с помощью: Стопорная гайка M12 (27), плоская шайба Ф12 (28) и болт M12\*20 (32).

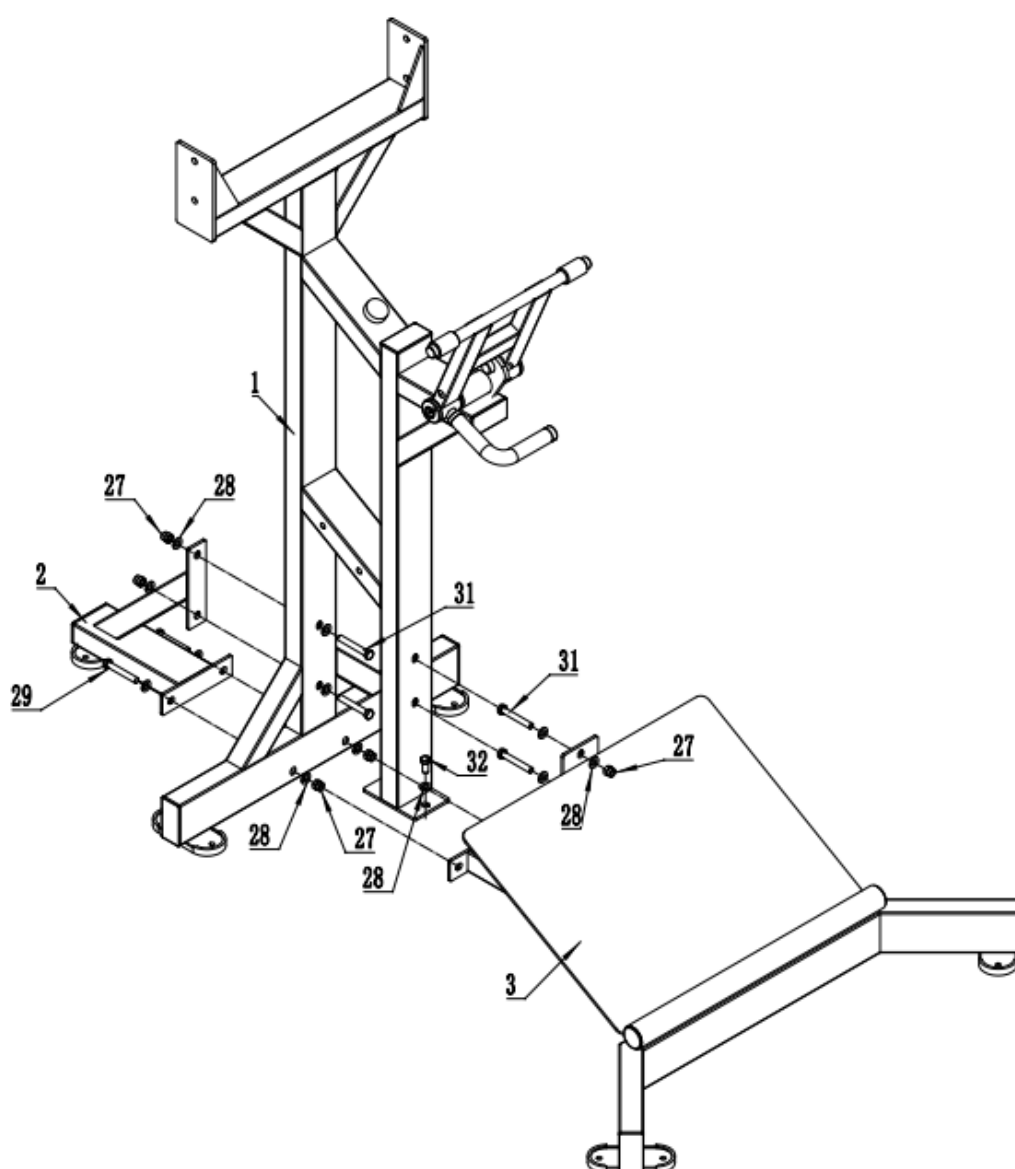

## Шаг 2:

1. Закрепите рычаг (6) на вертикальной стойке рамы (1) с помощью: подшипников на алюминиевой подушке, Стопорных гаек (27), плоских шайб  $\Phi 12$  (28) и болт M12\*40 (35).
2. Закрепите гриф (7) на рычаге (6).

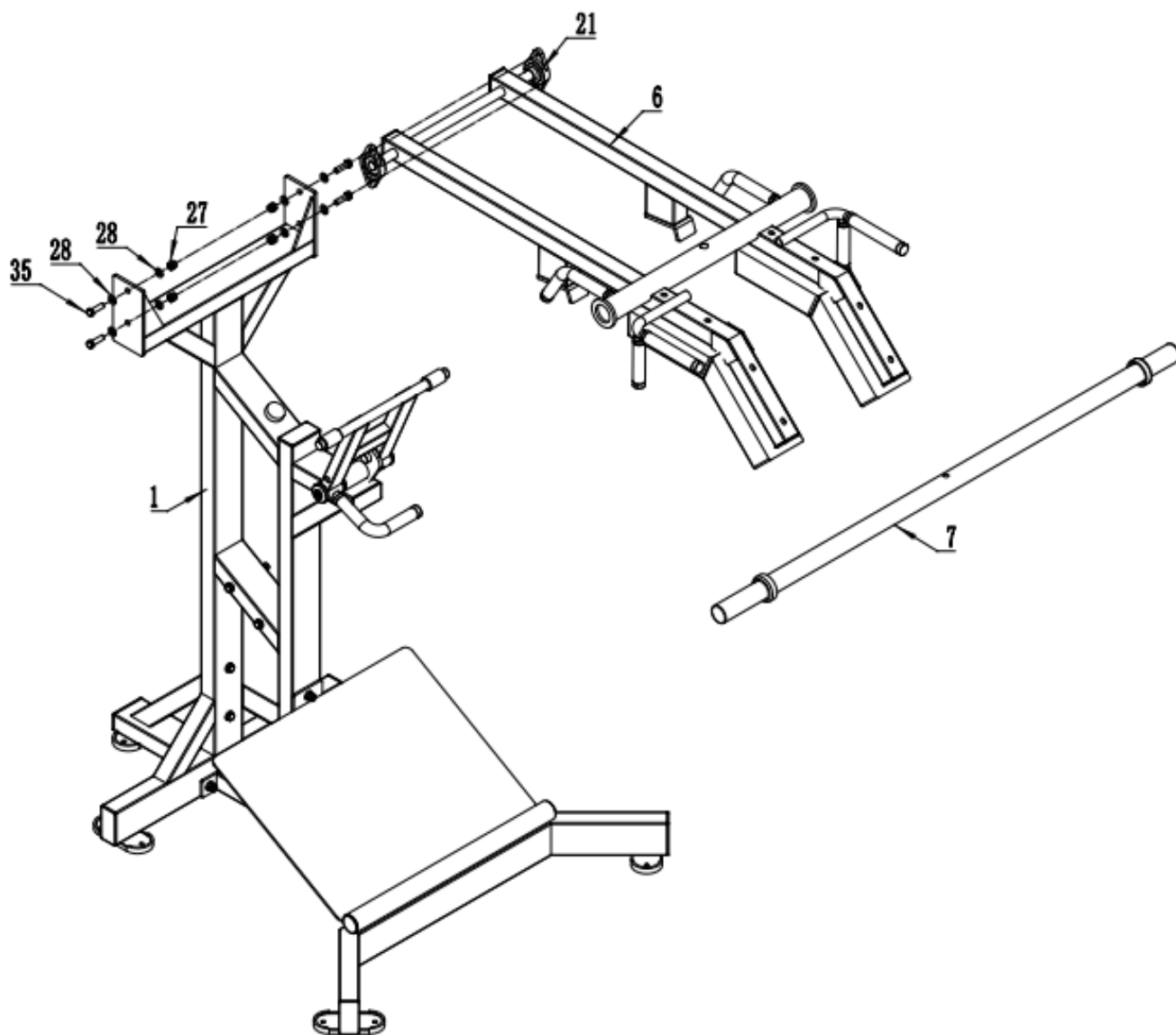

### Шаг 3:

Закрепите адаптеры для хранения дисков (4) на вертикальной стойке рамы (1) с помощью: Стопорная гайка М12 (27), плоская шайба Ф12 (28) и болт М12\*130 (30).

