

# ВЕЛОЭРГОМЕТР ГОРИЗОНТАЛЬНЫЙ

**МОДЕЛЬ №: SH-B9618R**

**ИНСТРУКЦИЯ ПО ЭКСПЛУАТАЦИИ**

**SH-B9618R: РАМА**

**SH-C9618LB: КОНСОЛЬ УПРАВЛЕНИЯ**

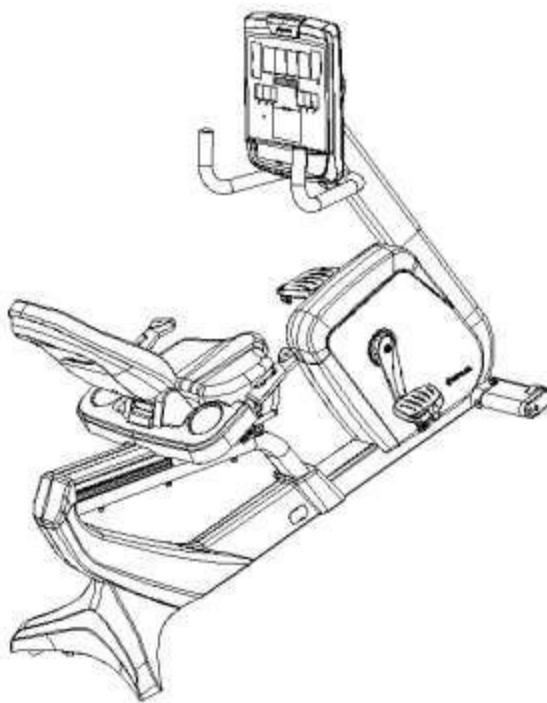

# Содержание

Содержание .....	2
Инструкция по сборке.....	3
Список комплектующих .....	3
Сборка .....	4
Перемещение оборудования .....	9
Технические параметры оборудования .....	9
Правила техники безопасности.....	11
Руководство по началу работы.....	12
Описание функций консоли: .....	14
Инструкция по обслуживанию: .....	19
Гарантийные условия.....	21
Охрана окружающей среды .....	22

1. **Внимание:** Пожалуйста, внимательно прочтите данное руководство перед использованием тренажера.

# Инструкция по сборке

## Список комплектующих

### а. Корпус рамы

№	Название	Количество
1	Основная рама	1
2	Метромер	1
3	Набор деталей верхнегорюля	1
4	Набор деталей пульсометра	1
5	Нижняя крышка поручня	1
6	Комплект деталей сборки передней опоры	1
7	Комплект деталей сборки задней опоры	1
8	Покрытие задних педалей	1
9	Подстаканник	1
10	Кронштейн спинки	1
11	Чехол на спинку	1
12	Руководство	1
13	Упаковка	1

### б. Корпус консоли

№	Название	Количество
01	Консоль	1

### Перечень инструментов:

1. Крестовая отвертка (1 шт)
2. Ключ шестигранник внутренний на 5 мм (1 шт)
3. Ключ шестигранник внутренний на 6 мм (1 шт)

# Сборка

**Подготовка к сборке:** Уберите упаковочный материал и выньте вышеуказанные детали, положите основную раму на плоскую поверхность и убедитесь в наличии всех деталей конструкции тренажера.

**Внимание:** Предполагается, что при вынимании основной рамы необходимо более 4 человек, при сборке необходимо 2 человека во избежание получения травм.

## Шаг 1:

- а. Откройте упаковку № 1#
- б. Используйте внутренний шестигранный ключ в сумке для инструментов 6 # и J1, J2, J3, J4 в комплекте с оборудованием, чтобы закрепить детали C03 в основной раме затянуть.

### Как на рисунке:

упаковка № 1# 4\*J1

(M10\*20 Винт)

2\*J2(  $\varnothing$  11\*  $\varnothing$  20\*t20 Плоская шайба) 2\*J3(  $\varnothing$  11\*  $\varnothing$  18\*t0.8

Пружинная шайба) 4\*J4(  $\varnothing$  10.2\*  $\varnothing$  15.4\*t3.0 Пружинная шайба)

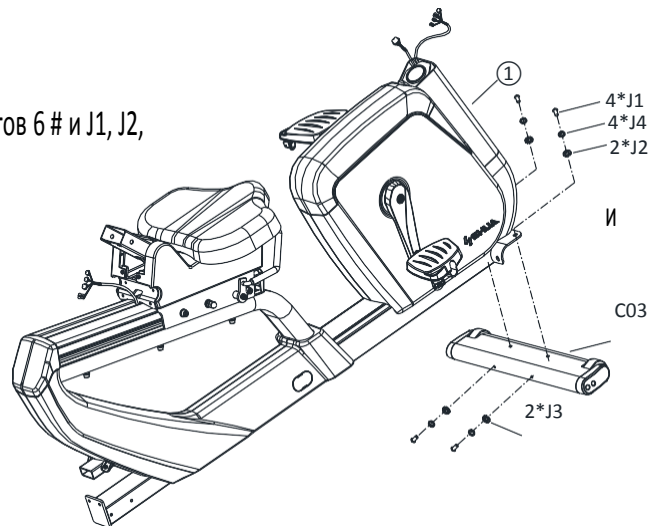

## Шаг 2:

- а. Откройте упаковку № 2#
- б. Используйте внутренний шестигранный ключ 5# и J5 J6 J7 в корпусе оборудования 2#, затем зафиксируйте деталь C04 на основной раме ①

## Как на рисунке:

Упаковка 2#

6\*J5 (M8\*20 Винт) 6\*J6 (Ø 9\*Ø

24\*t2.0 Плоская шайба) 6\*J7 (Ø

8.1\*Ø 13.1\*t1.6

Пружинная шайба)

### Шаг 3:

- a. Откройте упаковку 3#
- b. Используйте внутренний шестигранный ключ 5# и J8J9 J10 в корпусе оборудования 3#, затем

зафиксируйте деталь C41

на основной раме

① и затяните.

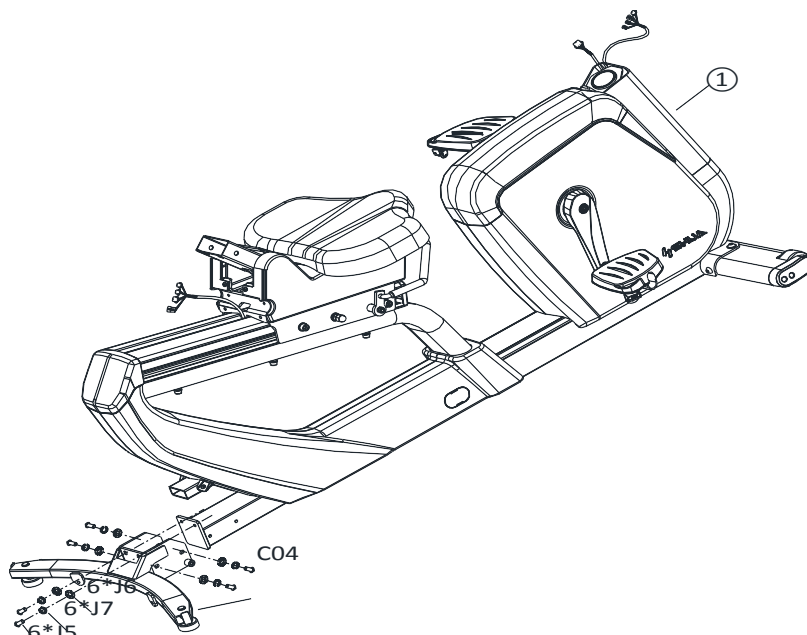

## Как на рисунке:

4\*J8 (M8\*20 Винт) 2\*J9 (Ø 9\*Ø 24\*t2.0 Плоская шайба)

2\*J10 (Ø 8.1\*Ø 13.1\*t1.6 Пружинная шайба)

### Шаг 4:

- a. Вращайте по стрелке, чтобы снять крышку S3
- b. Извлеките стойку панели L01, используйте крестовую отвертку, чтобы снять нижнюю крышку трубки поручня S16.
- c. Извлеките консоль из коробки консоли, выньте крышку панели E41 и вставьте опору панели, следуя стрелке.
- d. Соедините сигнальный провод (внизу) X1 с сигнальным проводом

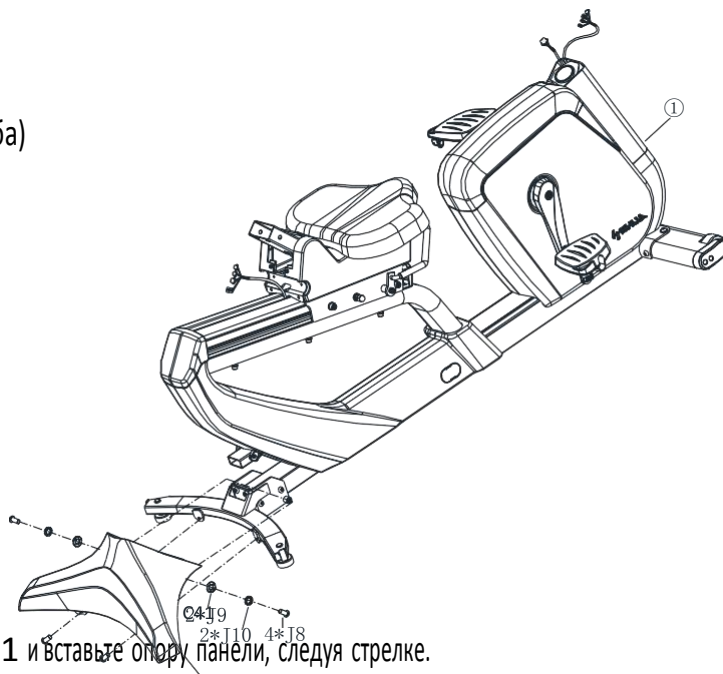

(посередине) T1, подключите (сопротивление + сердечный ритм) комбинированный провод T2 (сопротивление + сердечный ритм), пружинный провод T3

- е. Откройте корпус оборудования № 5
- ф. С помощью внутреннего шестигранного гаечного ключа №6 и J14 в корпусе оборудования №5 закрепите опору панели L01 в основной раме ①, затем затяните C65
- г. Установите верхнюю защитную крышку на основную раму ①.

**Как на рисунке:**

Упаковка 5#

\*J14(M8\*20 внутренний шестигранный винт)

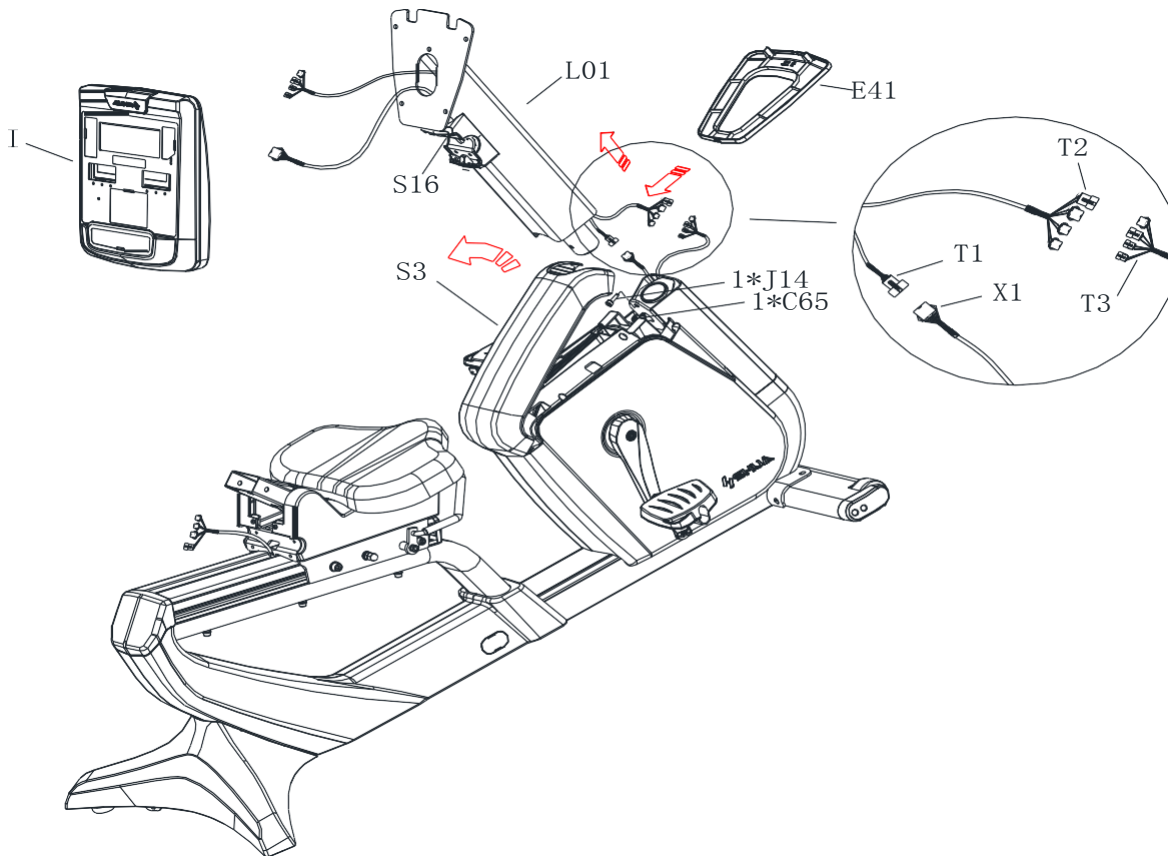



**Внимание:** При снятии верхней крышки медленно и равномерно удерживайте переднюю часть обеими руками, прежде чем снимать ее.

**Шаг 5:**

- а. Выньте панель I
- б. Снимите крепеж на задней панели E28, E29, E30.
- с. Подсоедините провод (сопротивление + частота пульса) T2 и проводом клавиши быстрого доступа (секция панели) E31 / провод частоты пульса(секция панели) E10.
- д. Подсоедините сигнальный провод (средний) T1 к проводу панели (верхний)

## Е9.

- е. Используйте внутренний шестигранный ключ 5# и снимите крепеж E28, E29, E3 чтобы зафиксировать панель I на стойке панели L01, затем затяните их.
- ф. Установите крышку панели E41 вдоль стойки панели на панели.
- г. Зафиксируйте нижнюю крышку S16 на трубке консоли с помощью крестообразной отвертки.

-  4\*E28(M8\*16 全牙内六角平圆头螺钉)
-  4\*E29(φ9\*φ16\*t1.6 平面垫圈) 
- 4\*E30(φ8.1\*φ12.3\*t2.1 弹簧垫圈)

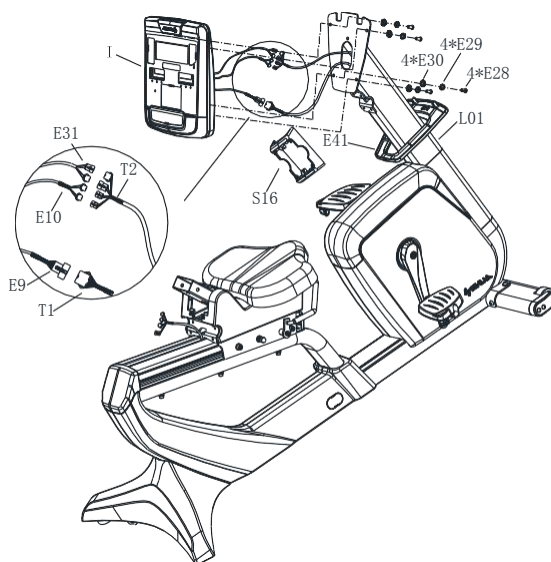

## Шаг 6:

- а. Выньте верхний руль ③
- б. Плотно зафиксируйте J14 в корпусе оборудования № 5 на стойке консоли L01 спомощью ключа № 6.
- с. Извлеките нижнюю крышку S15 стержня руля и установите ее на нижнюю крышку S16.

- 5#螺丝包
-  4\*J14(M8\*20 全牙内六角圆柱头螺钉)

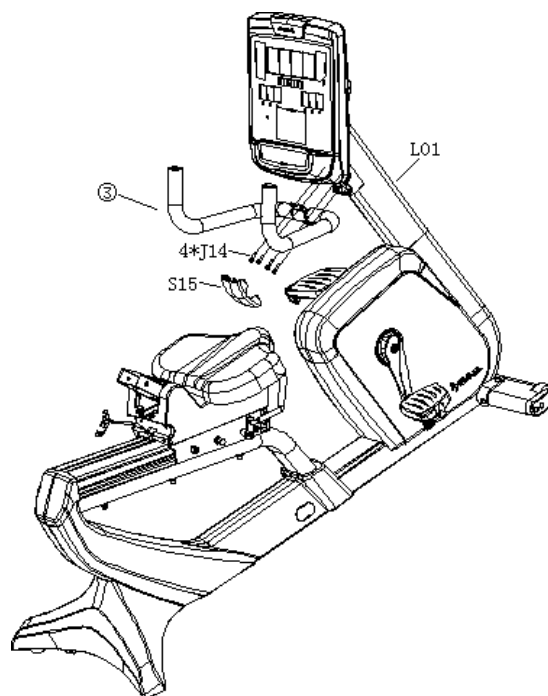

## Шаг 7:

- а. Выньте задний кронштейн в сборе ④.

b. Разберите стопорный винт J13 на узле заднего кронштейна с помощью крестовой отвертки и снимите опорную пластину заднего кронштейна против направления стрелки, как показано на фото.

- c. Откройте корпус оборудования № 4.
- d. Зафиксируйте задний кронштейн ④ на основной раме ①, используя ключ № 6 и плотно закрепив J11 и J12 в корпусе №4.
- e. Как показывает направление стрелки, установите опорную пластину заднего кронштейна H35 на задний кронштейн ④ и закрепите опорную пластину заднего кронштейна H35 на заднем кронштейне с помощью крестовой отвертки и винта J13.

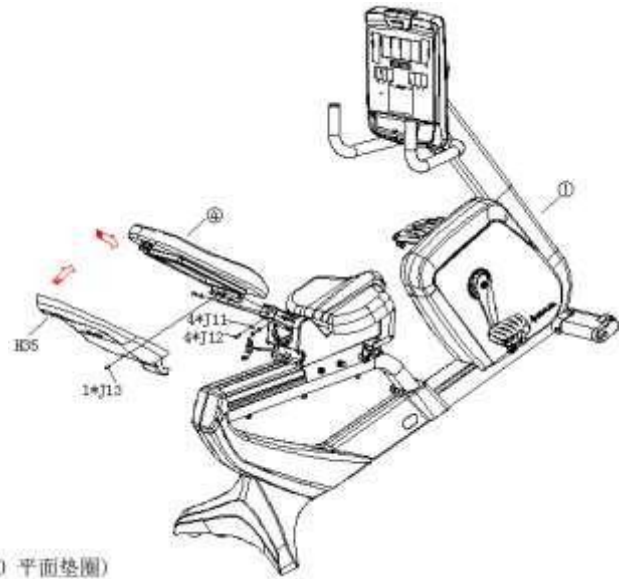

Смотрите рисунок ниже:

Шаг 8:

- a. Выньте пульсометр в сборе ⑤.
- b. Подсоедините пружинный провод T3 (сопротивление и пульсометр) с проводом быстрого включения сопротивления (L) / (R) соединительным проводом пульса захвата T4 отдельно.
- b. Откройте корпус оборудования №6
- c. Зафиксируйте пульсометр на основной раме ① затяните при помощи ключа №6 и J19/J20/J21/J22/J23 в корпусе №6.

4#螺丝包

- 4\*J11 (φ 11\*φ 20\*t 2.0 平面垫圈)
- 4\*J12 (M10\*20 全牙内六角平圆头螺钉)

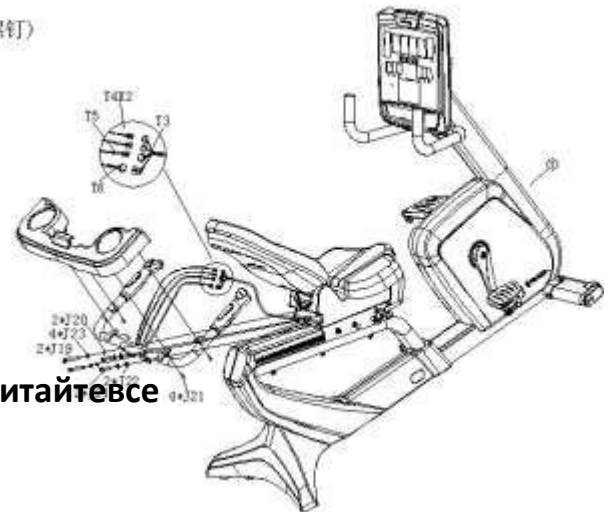

**Предостережения: Пожалуйста, внимательно прочитайте все сопутствующее описание перед использованием оборудования.**

6#螺丝包

- 2\*J19 (M6\*60 半牙内六角圆柱头螺钉)
- 2\*J20 (φ 8.5\*φ 14.7\*H 3.5 异形弹性垫圈)
- 2\*J21 (M6\*50 全牙内六角圆柱头螺钉)
- 2\*J22 (φ 9.0\*φ 16\*t 1.6 平面垫圈)
- 4\*J23 (φ 8.1\*φ 13.1\*H 1.6 弹簧垫圈)



## Перемещение оборудования

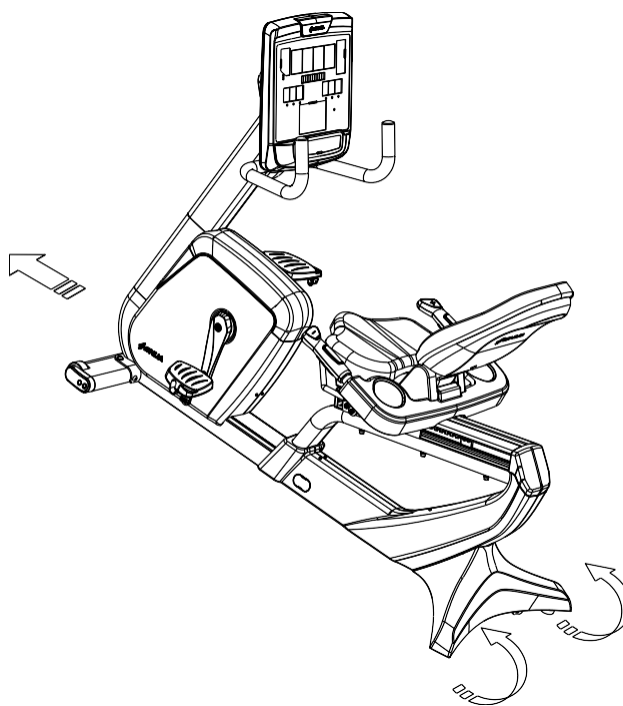

1. Убедитесь, что оборудование полностью остановилось, встаньте за заднюю часть оборудования и поднимите её руками
2. Передвиньте оборудование в необходимое место.

## Технические параметры оборудования

Параметры(мм)	1656*490*710	Расстояние между рукоятками(мм)	180 мм
Мощность	400W	Диапазон сопротивления	L1~L25
Тип и уровень	SA	Макс. вес пользователя(KG)	≤180
Температура	0 ~ 33°C	Масса нетто(kg)	Около 111
Сиденье/ задняя накладка	Поролон	Общая масса(kg)	Около 121
Дисплей консоли	Скорость/Время/Расстояние/Мощность/Частота сердечных сокращений/Частота вращений/Калории/Сопротивление		

Стандарт функционирования оборудования

1 GB17498.1-2008/ISO20957-1:2013 Общие требования безопасности и методы испытаний 2 GB5296.7-2008 Инструкции для использования спортивного оборудования

Компания оставляет за собой право на техническое улучшение фотографий и параметров этого оборудования. Любые изменения могут быть внесены без предварительного уведомления.

## Краткое описание оборудования

- 1) Пенополиуретан, используется сзади и на сиденье, износостойкий, легко моющийся, обеспечивает более комфортные ощущения.
- 2) Конструкция сиденья с регулируемым положением может лучше соответствовать человеческому телу.
- 3) Дизайн спинки сиденья с регулируемым положением, сиденье можно установить в любом положении, для более комфортного занятия спортом.
- 4) Выдвинутый передний ролик, после установки резиновых прокладок, более удобен для перемещения, более устойчивое оборудование.
- 5) В приводной части используется самогенерирующийся двигатель, без плагинов, этот продукт можно разместить в любом положении.
- 6) Электронный счетчик имеет четыре функциональных окна, верхнее окно показывает время движения, среднее окно показывает уровень сопротивления, левое окно показывает скорость, расстояние, мощность, правое окно дисплея — скорость, частоту сердечных сокращений, калории, и пять профессиональных программ и программу пользователя. 7) Неподвижная поперечина покрыта алюминиевым сплавом и обработана поверхность анода, что обеспечивает более привлекательный внешний вид
- 8) Электронные часы имеют специальное место для размещения планшетов или книг, значительно обогатив развлекательные возможности данного продукта.
- 9) Оснащен более удобной кнопкой быстрого сопротивления, изменение режима движения.
- 10) Благодаря функции измерения пульса на рукоятке и эргономичному дизайну инвентаря может лучше понимать физическое состояние во время движения.

# Правила техники безопасности

Спасибо за покупку нашего товара, правильное использование оборудования — это ваша гарантия безопасности и удобства, перед использованием оборудования, пожалуйста, внимательно прочитайте следующее:

1. Следует соблюдать осторожность при установке или разборке этого оборудования.

Перед установкой или разборкой убедитесь, что оборудование полностью остановилось. После установки оборудования вы можете отрегулировать площадку, чтобы обеспечить плавное размещение оборудования.

2. Максимальная грузоподъемность данного оборудования составляет **180 кг**.

3. Этот продукт является оборудованием для внутреннего использования, пожалуйста, не используйте его снаружи. Пожалуйста, обратите внимание на защиту от влаги и поместите его в чистое и ровное место. Данное оборудование является оборудованием специального назначения, пожалуйста, не используйте его другими способами.

4. Пожалуйста, обувайте спортивную обувь при выполнении упражнений.

5. Пожалуйста, не снимайте крышку. Если при ремонте необходимо было снять крышку, убедитесь, что оборудование полностью перестало работать.

6. При использовании этого оборудования, пожалуйста, держитесь подальше от детей младше 12 лет и держитесь подальше от домашних животных, во избежание несчастных случаев.

7. Дети или инвалиды старше **12 лет** должны находиться под присмотром взрослых, во время использования данного оборудования.

8. Не используйте это оборудование в помещениях с недостаточным количеством кислорода или в помещениях с оборудованием для распыления.

9. Не прикасайтесь к движущимся частям.

10. Не прыгайте на тренажере.

11. Данное оборудование предназначено для использования только одним человеком.

12. Если оборудование не работает должным образом, пожалуйста, обратитесь в отдел технической поддержки клиента для проверки или технического обслуживания.

13. Во избежание утечки ничего не бросайте в оборудование

14. Рекомендуется использовать оригинальные детали производителя, а использование оригинальных деталей может привести к травме.

15. Датчик пульсометра не является медицинским оборудованием, существует множество причин, которые могут вызвать неточное определение, данные определения пульса

приведены только для справки.

16. Неправильные или чрезмерные упражнения могут привести к травме. Если у вас боль в груди, тошнота, головокружение или одышка, пожалуйста, немедленно прекратите тренировку.

6.

# Руководство по началу работы

Если вы впервые используете подобное оборудование, пожалуйста, внимательно прочитайте следующую инструкцию.

## Подготовка

Перед началом занятий проконсультируйтесь с лечащим врачом или тренером для составления личного плана тренировок.

Пожалуйста, прочитайте инструкцию перед первым использованием данного оборудования. Отрегулируйте положение сидения в соответствии с инструкцией, до соответствующего положения. Разместите ноги на педалях отрегулируйте устойчивость педалей.

## Упражнения

Нажмите на педали, чтобы на мониторе высветилось количество метров, начальное сопротивление продукта в файле L1. После адаптации медленно увеличивайте значение сопротивления, в соответствии с индивидуальным физическим состоянием, выберите подходящее упражнение для определения значения сопротивления. Упражнения с высоким сопротивлением не рекомендуется для первого использования, чтобы предотвратить напряжение мышц.

## Частота повторений упражнения

Рекомендуется повторять упражнения 3-5 раз в неделю, каждое упражнение 15-60 минут. В зависимости от вашего физического состояния, выберите соответствующую встроенную программу для разработки графика упражнений, вы также можете настроить сопротивление и время упражнений, для контроля интенсивности упражнений.

Положения указанные выше могут использоваться только для справки, пожалуйста, проконсультируйтесь с профессионалом.

## Одежда

Рекомендуется выбирать спортивную одежду и спортивную обувь и использовать в качестве спортивной одежды дышащий хлопок.

## Растяжка

Какое бы упражнение вы не выполняли, лучше сначала потянуться. Теплые мышцы легче растягивать, поэтому прогрейтесь медленно, от 5 до 10 минут. Затем сделайте растяжку пять раз, с каждой ногой в течение 10 секунд или более, и повторите растяжку в конце тренировки.

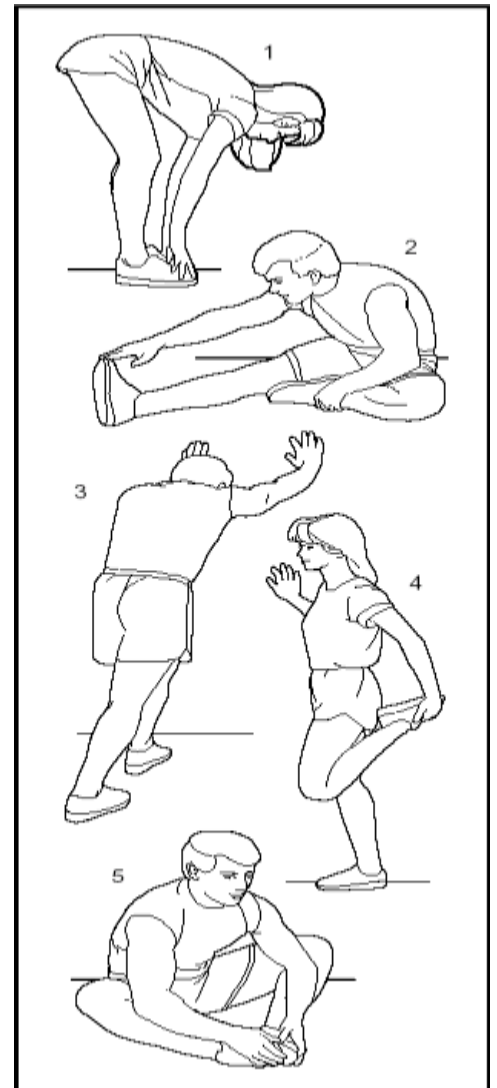

## **1. Растяжка к полу.**

Колени слегка согнуты, плечи и спина расслаблены, тело медленно вперед, руки как можно ближе к пальцам ног. Задержитесь на **10-15** секунд, затем расслабьтесь. Повторите **3** раза (см. Рисунок 1).

## **2. Разгибание ног**

Сядьте на подушку с прямой ногой. Потяните другую ногу внутрь так, чтобы она была близко к внутренней стороне вытянутой ноги. Прикоснитесь к пальцам ног. Задержитесь на **10-15** секунд, затем расслабьтесь. Повторите каждую ногу **3** раза (см. Рисунок 2).

## **3. Растяжка ног и ахиллова сухожилия**

Сядьте на подушку с прямой ногой. Потяните другую ногу внутрь так, чтобы она была близко к внутренней стороне вытянутой ноги. Прикоснитесь к пальцам ног. Задержитесь на **10-15** секунд, затем расслабьтесь. Повторите каждую ногу **3** раза (см. Рисунок 2).

## **4. Растяжка квадрицепса**

Удерживайте равновесие при помощи левой руки на стене или столе, затем вытяните правую руку назад, возьмите правую лодыжку и медленно потяните к бедру, пока не почувствуете напряжение мышцы бедра. Задержитесь на **10-15** секунд, затем расслабьтесь. Удерживайте равновесие при помощи правой руки на стене или столе, затем вытяните назад левую руку, возьмите левую лодыжку и медленно потяните к бедру, пока не почувствуете напряжение мышцы бедра. Задержитесь на **10-15** секунд, затем расслабьтесь. Повторите упражнение **3** раза на каждую ногу (см. Рисунок )

## **5. Растяжка сарториуса (мышца на внутренней стороне бедра).**

Стопы ног напротив друг друга, колени направлены наружу. Держимся руками за стопы и тянем ноги к паху. Задержитесь на **10-15** секунд, затем расслабьтесь. Повторите упражнение **3** раза (см. Рисунок 5).

# Описание функций консоли



## 1、Функции кнопок



Цель: когда велосипед находится в режиме ожидания, нажмите эту кнопку и выберите режим обратного отсчета времени / расстояния / калорий.



Жиро сжигание: когда велосипед находится в режиме ожидания, нажмите эту кнопку, и он будет в режиме Жиро сжигание.



Интервальная тренировка: когда велосипед находится в режиме ожидания, нажмите эту кнопку, и он будет в режиме интервальной тренировки.



Постоянное кол-во уд/мин: когда велосипед находится в режиме ожидания, нажмите эту кнопку, и он будет в режиме постоянного кол-ва уд/мин..



Постоянная мощность: когда велосипед находится в режиме ожидания, нажмите эту кнопку, и он будет находиться в режиме постоянной мощности.



Пользовательский: когда велосипед находится в режиме ожидания, нажмите эту кнопку, и он будет в пользовательском режиме.



Подтвердить: нажмите эту кнопку для подтверждения установленных вами параметров.



Цифры: эта кнопка будет использоваться вместе с кнопкой Настройка сопротивления и Возврат.



Настройка сопротивления: нажмите эту кнопку и кнопку с цифрами, чтобы быстро установить сопротивление.



Возврат: нажмите эту кнопку и кнопку с цифрами, чтобы изменить сопротивление.



Регулировка сопротивления: нажмите эту кнопку, чтобы настроить сопротивление.



Изменить дисплей: нажмите эту кнопку, чтобы сменить дисплей обеих сторон.



Запуск: когда велосипед находится в режиме ожидания, нажмите эту кнопку, и он заработает; когда велосипед остановлен, нажмите эту кнопку, и он продолжит работу.



Стоп / Пауза: когда велосипед работает, нажмите эту кнопку, велосипед перестанет работать; когда велосипед остановлен, нажмите эту кнопку, и он перейдет в режим ожидания.





Дисплей уровня сопротивления



## Функция измерения пульса

Возьмитесь за поручни, когда велосипед включен. Чтобы получить точную частоту сердечных сокращений, встаньте на велосипед и измерьте пульс, когда он перестал работать, и удерживайте его не менее 30 секунд. Диапазон отображения от 50 до 200 ударов в минуту. Данные приведены только для справки и не могут быть медицинскими данными.

## Программы

1. Ручной: Когда велосипед находится в режиме ожидания, нажмите кнопку «Пуск», и вы перейдете в ручную программу, вы можете отрегулировать сопротивление во время тренировки.
2. Программа заданного времени: Когда велосипед находится в режиме ожидания, нажимайте кнопку «Цель» до тех пор, пока не загорится индикатор, затем нажмите кнопку «Настройка сопротивления» и кнопку «Подтверждение», чтобы установить время, и нажмите кнопку «Настройка сопротивления», чтобы установить сопротивление, а затем нажмите кнопку «Пуск», чтобы начать. Сопротивление можно регулировать вручную во время тренировки.
3. Программа заданного расстояния: Когда велосипед находится в режиме ожидания, нажимайте кнопку Цель до тех пор, пока не загорится индикатор  距离/Distance, затем нажмите кнопку регулировки сопротивления и кнопку подтверждения, чтобы установить расстояние, и нажмите кнопку регулировки сопротивления или цифры, чтобы установить сопротивление, затем нажмите кнопку Старт, чтобы начать. Сопротивление можно регулировать вручную во время тренировки.
4. Программа заданных калорий: Когда велосипед находится в режиме ожидания, нажимайте кнопку «Цель», пока не загорится индикатор  卡路里/Calories, затем нажмите кнопку «Регулировка сопротивления» и кнопку «Подтверждение», чтобы установить калорийность, и нажмите кнопку «Регулировка сопротивления» или «Цифры», чтобы установить сопротивление, а затем нажмите кнопку «Пуск», чтобы начать. Сопротивление можно регулировать вручную во время тренировки.
5. Программа Жиро сжигание: Когда велосипед находится в режиме ожидания, нажмите кнопку Жиро сжигание, затем нажмите кнопку регулировки сопротивления и кнопку подтверждения, чтобы установить время, и нажмите кнопку регулировки сопротивления и кнопку подтверждения, чтобы установить возраст, затем нажмите кнопку Старт, чтобы начать. Сопротивление не может быть отрегулировано вручную во время тренировки.
6. Программа интервальной тренировки: Когда велосипед находится в режиме ожидания, нажмите кнопку «Интервал», затем нажмите кнопку «Регулировка сопротивления» и кнопку «Подтверждение», чтобы установить время, затем

нажмите кнопку «Регулировка сопротивления» или «Цифры», чтобы установить сопротивление, затем нажмите кнопку «Пуск», чтобы начать. Сопротивление можно регулировать вручную во время тренировки.

7. Программа постоянного ВРМ(кол-во уд/мин): Когда велосипед находится в режиме ожидания, нажмите кнопку постоянного ВРМ, затем нажмите кнопку регулировки сопротивления и кнопку подтверждения, чтобы установить время, затем нажмите кнопку регулировки сопротивления, чтобы установить целевой ВРМ, затем нажмите кнопку Старт, чтобы начать. Сопротивление не может быть отрегулировано вручную во время тренировки.
8. 8. Программа «Постоянная мощность»: Когда велосипед находится в режиме ожидания, нажмите кнопку «Постоянная мощность», затем нажмите кнопку «Регулировка сопротивления» и кнопку «Подтверждение», чтобы установить время, и нажмите кнопку «Регулировка сопротивления», чтобы установить заданные значения «Вт», а затем нажмите кнопку «Пуск» для запуска. Сопротивление не может быть отрегулировано вручную во время тренировки.
9. Пользовательская программа: Когда велосипед находится в режиме ожидания, нажмите кнопку «Пользовательский», а затем нажмите кнопку «Пуск» для запуска.

Сброс пользовательской программы: когда велосипед находится в режиме ожидания, нажмите кнопку «Пользовательский», одновременно нажмите кнопки «Сопротивление плюс» и «Подтвердить» и удерживайте в течение одной секунды, чтобы сбросить программу «Пользовательский». Нажмите кнопку регулировки сопротивления и кнопку подтверждения, чтобы установить время, нажмите кнопку с цифрами, чтобы установить сопротивление, нажмите кнопку подтверждения, чтобы перейти на следующий уровень (всего 10 уровней).

Удаление пользовательской программы: когда велосипед находится в режиме ожидания, нажмите кнопку «Пользовательский», одновременно нажмите кнопки «Сопротивление минус» и «Подтвердить» и удерживайте в течение одной секунды, чтобы удалить программу «Пользовательский».

# Инструкция по обслуживанию

Предупреждение : Перед очисткой или обслуживанием убедитесь, что велосипед перестал работать. Не используйте органические растворители (например, разбавитель лака) для очистки велосипеда.

Очистка: Необходимо регулярно удалять пыль, чтобы содержать детали в чистоте.

Обязательно чистите ножные педали для снижения риска скольжения. Убедитесь, что спортивная обувь чистая и не допускайте попадания посторонних предметов на педаль и шпиндель. Рекомендуется чистить поверхность педали влажной мыльной тканью.

Пожалуйста, будьте осторожны, чтобы не разбрызгать воду на электрические компоненты педали. Рекомендуется открывать крышку не реже одного раза в год для внутренней уборки.

Часть девятая. Сиденье / спинка

Чтобы вам было удобнее, пожалуйста, отрегулируйте сиденье и спинку кресла в лучшую позицию, в соответствии с положением вашей осанки.

## Регулировка положения сидения

- поместите изделие на ровную поверхность;
- Пользователь садится на сиденье, опираясь ногами на землю, и тянет ручку регулировки в направлении, показанном на рисунке А;
- отодвиньте сиденье назад, если положение вперед;
- толкните сиденье вперед, если положение назад;
- После завершения регулировки отпустите регулировочную ручку.



Рисунок А Направление вращения рукоятки

Регулировка спинки кресла

- потяните регулировочную ручку в направлении, показанном на рисунке В;
- Кресло спинки автоматически вернется в исходное положение;
- отодвиньте кресло назад, ослабьте регулировочную ручку в соответствующем положении, положение заднего кресла можно зафиксировать.

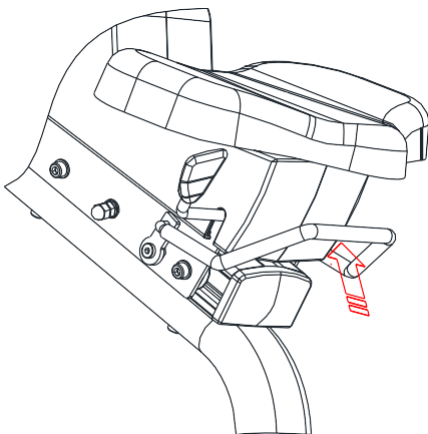

Рисунок В Регулировка направления вращения рукоятки

# Гарантийные условия

## I. Объем гарантий

Объем гарантий: продукт имеет должное техническое обслуживание, и при правильном использовании происходит повреждение, не связанное с человеком.

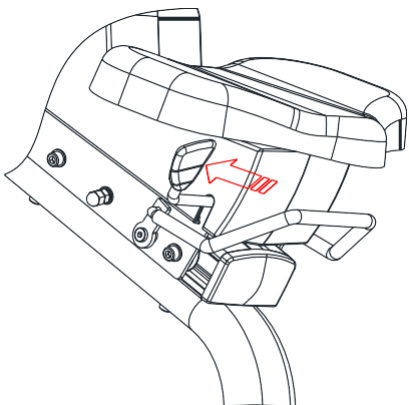
Гарантийный талон ограничен первоначальным покупателем и не может быть передан. Гарантийный срок составляет один год с даты покупки.

Следующие ситуации не входят в объем гарантии:

- (1) Ущерб, причиненный в результате неправильного использования, небрежности, несчастного случая или неуставленного изменения;
- (2) ущерб, вызванный ненадлежащим обслуживанием;
- (3) Другие незаконные операции и причиненный ущерб.

## Сервисное обслуживание

Все части этого продукта можно заказать у местного дистрибьютора. Все части этого продукта можно заказать у местного дистрибьютора. Также он может предоставить вам необходимые вам услуги.

# Охрана окружающей среды

Уважаемые пользователи:

Земля - это наш общий дом и наш единственный дом. Здоровье - наша общая цель. Для здоровья вас и вашей семьи, давайте вместе защитим нашу окружающую среду, потому что это наша единственная среда обитания!

Наша политика охраны окружающей среды:

1. Соблюдайте законы и правила охраны окружающей среды.
2. Провести количественные кампании по сокращению ресурсов, энергии и отходов во всех сферах деятельности предприятия.
3. Постепенно уменьшить загрязнение окружающей среды на существующей основе и способствовать улучшению окружающей среды.
4. Сочетание охраны окружающей среды и развития предприятия.
5. Поощрение сотрудников за поиск благоприятных мер для дальнейшего улучшения окружающей среды.

Пожалуйста, обращайтесь с упаковкой нашей продукции в соответствии со следующими требованиями:

№.	Упаковка	Форма	Перерабатывается или нет	Метод устранения	Примечание
1	Картон	Твердый	ДА	Отвезти на местную станцию переработки мусора	
2	Пенопласт	Твердый	ДА		
3	Полиэтилен	Твердый	ДА		
4	Упаковочная лента	Твердый	ДА		
5	Пузырчатая пленка	Твердый	ДА		

# Гарантийный талон

Product / Оборудование	Model: / Модель		Item/Изделие: / №
User Information Информация пользователя	Name: / Имя	Phone: / Тел.	Postal code: / Индекс
	Company: / Компания		
	Address: / Адрес		
For Dealers to fit in / Для продавцов	Dealer: / Продавец	Phone: / Тел.	
	Purchase Address: / Адрес заказа		Postal code: / Индекс
	Sale Date: / Дата продажи	Install Date: / Дата установки	

Maintenance Record / Ведомость технического обслуживания	Date / Дата	Issue / Проблема	Result / Результат	Maintainer / Специалист	Signature / Подпись

Примечание: выберите правильный атрибут продукта, добавив галочку (✓), при изменении не действительно

Атрибут продукта	Коммерческое использование	Бытовое использование

# Гарантийный период

Продукты, прошедшие проверку, как коммерческое, так и бытовое оборудование, могут пользоваться бесплатным сервисным обслуживанием в течение 12 месяцев с даты покупки. Описание технического обслуживания:

1. Для данного оборудования предоставляется бесплатное техническое обслуживание в течение гарантийного периода.
2. Пожалуйста, сохраните надлежащим образом карту технического обслуживания соответствующую квитанцию о покупке, и, когда оборудование необходимо будет отремонтировать, если такая карта не может быть предоставлена, компания может отказаться от обязательств по бесплатному обслуживанию.
3. Пожалуйста, строго следуйте инструкциям по установке и использованию. Мы не несем ответственность за любой ущерб или несчастный случай, вызванный ошибкой при установке или неправильным использованием (или предоставлением бесплатных услуг по техническому обслуживанию).
4. Если оборудование повреждено из-за непреодолимых факторов, и компании необходимо предоставить услуги по техническому обслуживанию, компания взимает плату за обслуживание и запасные части в соответствии с едиными стандартами обслуживания.
5. Если ущерб причинен клиентами или несертифицированным обслуживающим персоналом, компания взимает плату за обслуживание и запасные части в соответствии с едиными стандартами обслуживания.

Пожалуйста, обращайтесь в указанный гарантийный пункт, чтобы запросить гарантию с этим гарантийным талоном. Для защиты ваших интересов и обеспечения приятного и эффективного послепродажного обслуживания, сотрудничайте с дилерами, чтобы заполнить колонку «Профили пользователей». Этот гарантийный талон действителен только после того, как дилер прикрепил торговую пломбу.



# Карта клиента

Уважаемые пользователи,

Спасибо за выбор продукции серии Shuhua! Пожалуйста, подробно заполните карточку

клиента и отправьте ее нам. Мы позаботимся об этом должным образом и соответствующим образом создадим файл клиента, для улучшения работ по обслуживанию клиентов

Name / Имя		Work for/Место работы		Birthday / Дата рождения	
Phone No. / № телефона		Address / Адрес		Postal Code / Индекс	
Serial No. / Серийный номер		Email		Inspector /Инспектор	
Dealer / Продавец		Model / Модель		Purchase date / Дата покупки	